

OPIS TECHNICZNY

---- - BW(E)01\_02 - WYCISKANIE\_WYCIĄG GÓRNY

FRONT

- Konstrukcja nośna wykonana ze stalowych rur o przekroju  $\varnothing 89\text{mm}$ ,  $\varnothing 114\text{mm}$  i grubości 3,6 mm.
- Kryzy montażowe okrągłe, o grubości 8 mm. Pozo stałe elementy konstrukcji wykonane z rur o przekroju  $\varnothing 60\text{-}89\text{ mm}$  i grubości 3.0 - 3.2 mm. Poręcze i uchwyty wykonane z rur stalowych o przekroju nie większym niż  $\varnothing 43\text{ mm}$  i grubości 3.0 - 3.2 mm. Wszystkie zakończenia rurowe zaślepione (zakończzone) stalowymi zaślepkami i wyposażone w gumowe rękojeści.
- Siedziska, oparcia wykonane z polietylenu dużej gęstości z otworami odprowadzającymi wodę. W opcji wykonane ze stali nierdzewnej grubości 3 mm z otworami odprowadzającymi m. in. wodę.
- Elementy ruchome zabezpieczone przed nadmiernym wychyleniem (powyżej 55 stopni) oraz ewentualnym zakleszczeniem lub przytrzaśnięciem, poprzez zastosowanie wewn. ograniczników odbojowych.
- Redukcja siły uderzeń elementów swobodnie opadających poprzez zastosowanie wewnętrznych amortyzatorów uniemożliwiających przytrzaśnięcie.
- Odległości pomiędzy poszczególnymi elementami ruchomymi nie mniejsze niż 6 cm, co stanowi zabezpieczenie przed zakleszczeniem części ciała użytkowników.
- otwory w siedziskach i oparciach 15mm x 8mm zabezpieczające przed zakleszczeniem.
- Śruby metryczne, ocynkowane; nakrętki samohamowne, ocynkowane; zaślepki maskujące plastikowe, zabezpieczające przed odkręceniem. W przegubach łożyska kulkowe, bezobsługowe, metryczne, przeznaczone do użytku zewnętrznego.
- Malowanie epoksydowymi farbami proszkowymi w systemie: podkład cynkowy + kolor właściwy. W opcji: cynkowanie całej konstrukcji urządzenia + kolor właściwy.



BOK



GÓRA

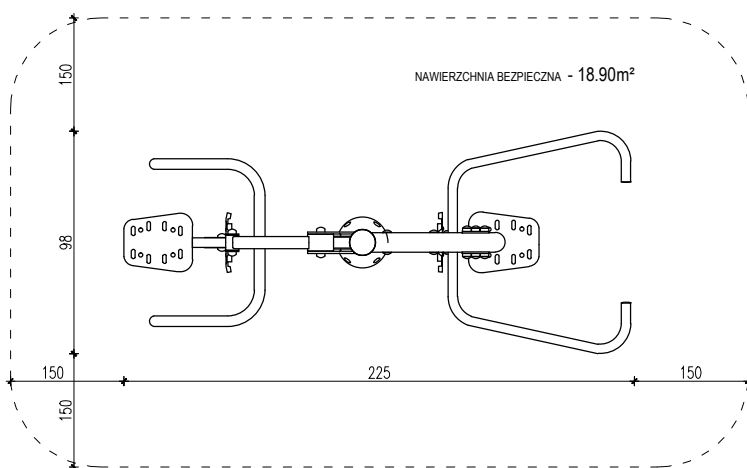
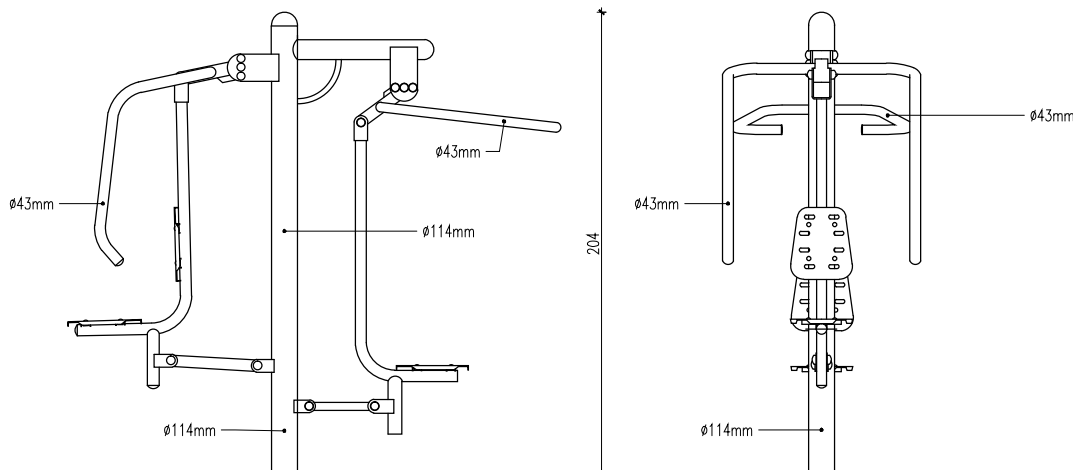

BW(E)01_02 - WYCISKANIE_WYCIĄG GÓRNY		nr serijny	----
opracowanie	mgr inż. arch. Maciej Rąbek MA/064/2015		
sprawdzający	Radosław Szymanowski	data opracowania	28.08.2019