





OPIS TECHNICZNY	BW(E)26 - ROWER	FRONT
<ul style="list-style-type: none"> • Konstrukcja nośna wykonana ze stalowych rur o przekroju $\varnothing 114\text{mm}$ i grubości 3,6 mm. • Kryzy montażowe okrągłe, o grubości 8 mm. Pozostałe elementy konstrukcji wykonane z rur o przekroju $\varnothing 60\text{-}89\text{ mm}$ i grubości 3,0 - 3,2 mm. Poręcze i uchwyty wykonane z rur stalowych o przekroju nie większym niż $\varnothing 43\text{ mm}$ i grubości 3,0 - 3,2 mm. Wszystkie zakończenia rurowe zaślepione (zakończzone) stalowymi zaślepkami i wyposażone w gumowe rękojeści. • Siedziska, oparcia wykonane z polietylenu dużej gęstości z otworami odprowadzającymi wodę. W opcji wykonane ze stali nierdzewnej lub aluminium grubości 3 mm z otworami odprowadzającymi m. in. wodę. • Elementy ruchome zabezpieczone przed nadmiernym wychyleniem (powyżej 55 stopni), oraz ewentualnym zakleszczeniem lub przytrzaśnięciem, poprzez zastosowanie wewn. ograniczników odbojowych. • Redukcja siły uderzeń elementów swobodnie opadających poprzez zastosowanie wewnętrznych amortyzatorów uniemożliwiających przytrzaśnięcie. • Odległości pomiędzy poszczególnymi elementami ruchomymi nie mniejsze niż 6 cm, co stanowi zabezpieczenie przed zakleszczeniem części ciała użytkowników. • Śruby metryczne, ocynkowane; nakrętki samohamowne, ocynkowane; zaślepki maskujące plastikowe, zabezpieczające przed odkręceniem. W przegubach łożyska toczne kulowe, bezobsługowe, metryczne, przeznaczone do użytku zewnętrznego. • Malowanie epoksydowymi farbami proszkowymi w systemie: podkład cynkowy + kolor właściwy. W opcji: cynkowanie całej konstrukcji urządzenia + kolor właściwy. • tolerancja wymiarów $\pm 5\%$ 		<p data-bbox="1428 228 1497 255">FRONT</p>  <p data-bbox="1433 555 1481 582">BOK</p>  <p data-bbox="1417 880 1484 907">GÓRA</p> 

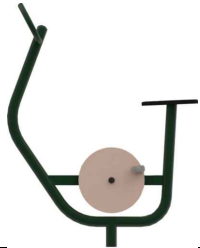
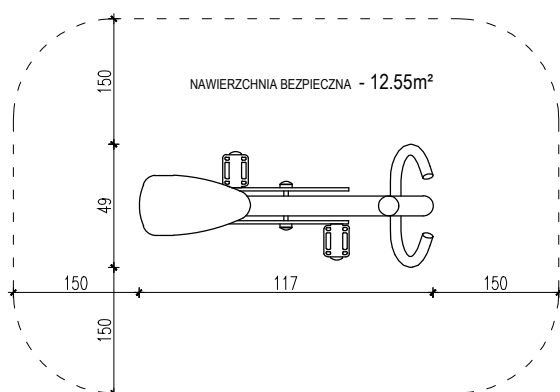
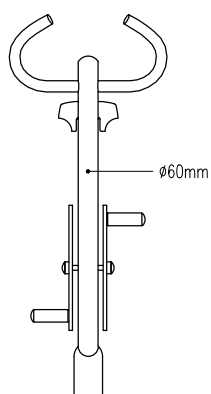
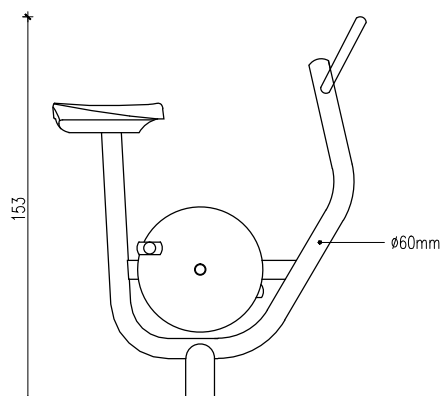

ROWER	nr setyjny BW(E)26
opracowanie mgr inż. arch. Maciej Rąbek MA/064/2015	
sprawdzający Radosław Szymanowski	data opracowania 08.05.2018